

Pentair Zandfilter glasvezel versterkt polyester 1 1/2" binnendraad 2,5bar blauw type Triton® F-19S8-NEO-CP (7021210)



TECHNISCHE SPECIFICATIES

Kleur	blauw
Materiaal	glasvezel versterkt polyester
Verbinding	binnendraad
Werkdruk	2,5 bar
Max. temp.	50 °C
Type	Triton® F-19S8-NEO-CP
Capaciteit	8,5 m ³ /h
Kiezel	25 kg
Maat	1 1/2"
Diameter	480 mm
Gewicht	13.4 kg
Zand	50 kg
Filteropp.	0.17 m ²
Max capaciteit	8.5 m ³ /h
Max. vol. zwembad	42.5 m ³

AFMETINGEN

A 785 mm

B 19 inch

B 480 mm

C 524 mm

D 463 mm

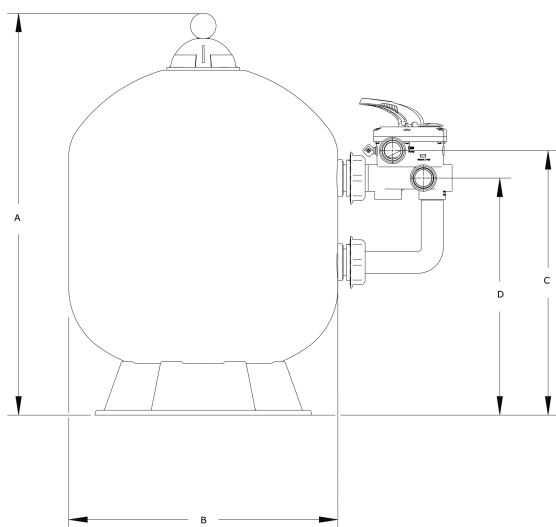

PRODUCTINFORMATIE

Glasvezel versterkte polyester tank uit één stuk vervaardigd met UV-bestendige coating.

Met side mount 6-weg klep. Schakel de pomp uit vóór elke hendelactie

Garantietermijn: Tank 10 jaar

Gegenereerd op datum: 25-05-2026

<http://www.bosta.com>